

## Exaustor EQ300T4 Fancooler

OBS. DESENHOS ILUSTRATIVOS

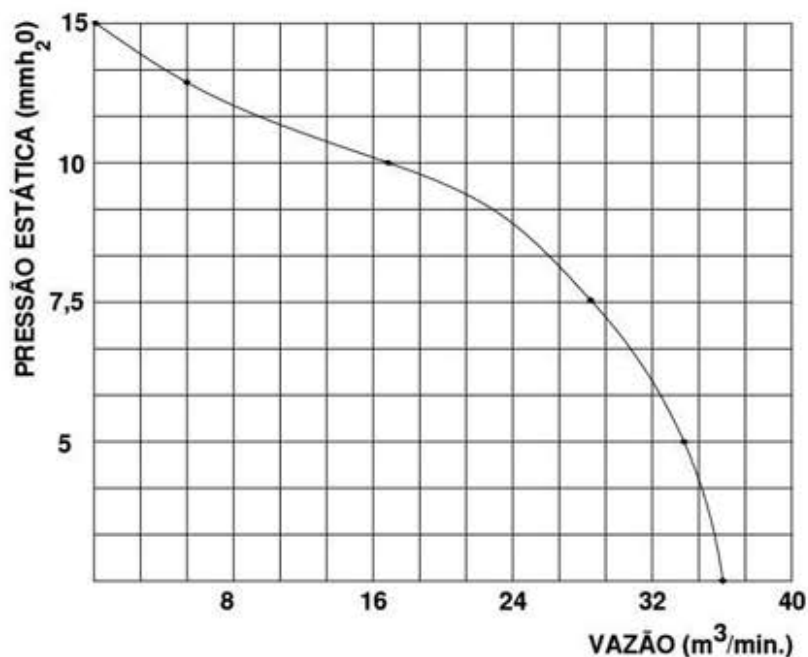

**CURVA CARACTERÍSTICA  
(20°C/760 mm Hg)**



## Características

**Carcaça:** chapa aço carbono com grades de proteção nos dois lados do tambor.  
**Hélice:** cubo de Plástico e 5 pás de Aço galvanizado  
**Temperatura admissível de trabalho:** -10°C a +40°C  
**Acabamento:** pintura epoxy cinza  
**Motor:** 1/5HPT4P  
**Classe de proteção do motor:** IP54  
**Rotação:** 1740 rpm  
**Corrente:** 0,57/0,31/0,37A  
**Tensão:** 220/380/440V  
**Ruído:** 75 dBA  
**Peso aproximado :** 20,0 Kg  
**Embalagem :** filme stretch 780x480x970mm

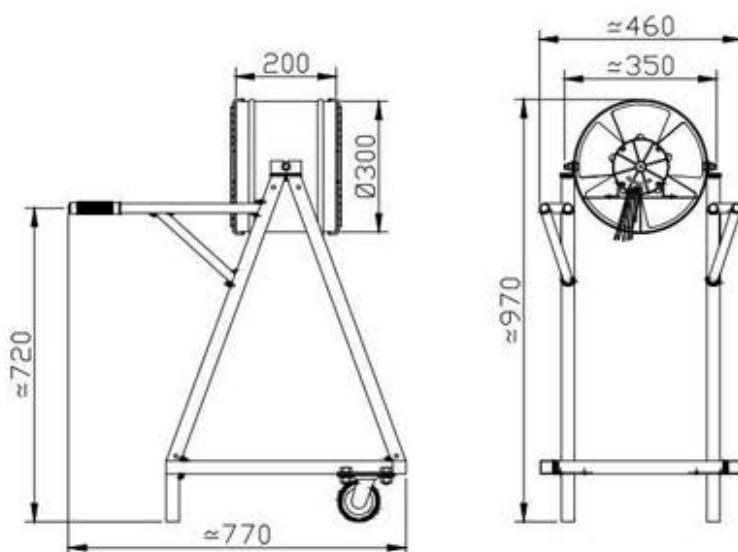

## Esquema de Ligação



OBS: PARA INVERTER A ROTAÇÃO TROCAR UMA FASE DE ALIMENTAÇÃO

Todos os valores registrados neste folheto estão sujeitos a alterações sob critério do fabricante sem prévio aviso.

**CÓPIA NÃO CONTROLADA**