

Exaustor EQ400T4 Fancooler

OBS. DESENHOS ILUSTRATIVOS

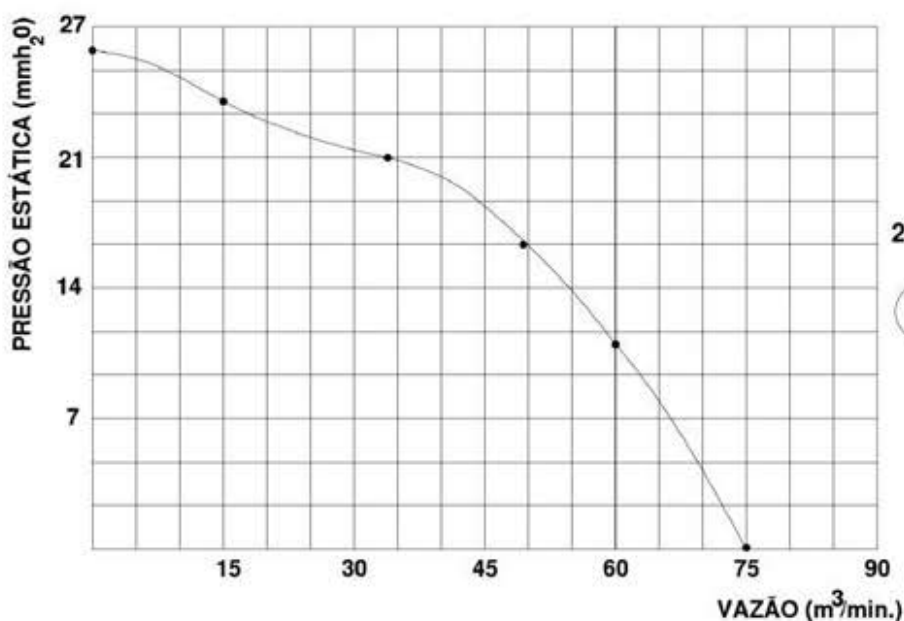

CURVA CARACTERÍSTICA
(20°C/760 mm Hg)



Características

Carcaça: chapa aço carbono com grades de proteção no dois lados do tambor.

Hélice: com cubo de alumínio injetado e 6 pás de Aço galvanizado

Temperatura admissível de trabalho: -10°C a +40°C

Acabamento: pintura epoxy cinza

Motor: 1/4HPT4P

Classe de proteção do motor: IP54

Rotação: 1700 rpm

Corrente: 0,96/0,56/0,61A

Tensão: 220/380/440V

Ruído: 82 dBA

Peso aproximado : 21,0 Kg

Embalagem : filme stretch 780x480x1021mm

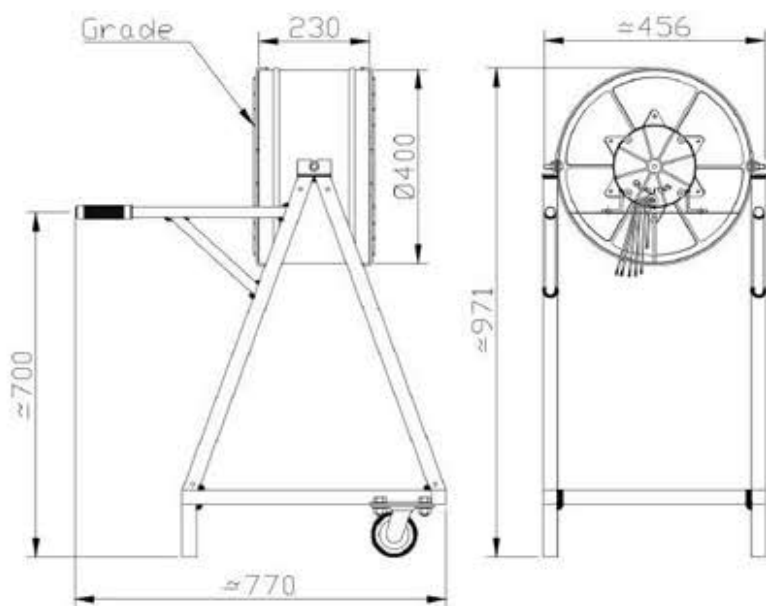

Esquema de Ligação



OBS: PARA INVERTER A ROTAÇÃO TROCAR UMA FASE DE ALIMENTAÇÃO

Todos os valores registrados neste folheto estão sujeitos a alterações sob critério do fabricante sem prévio aviso.

CÓPIA NÃO CONTROLADA