

## Características

**Carcaça:** chapa aço carbono com grade de proteção nos dois lados.

**Hélice:** com cubo de alumínio fundido e 6 pás de chapa de aço galvanizado

**Temperatura admissível de trabalho:** -10°C a +40°C

**Pintura:** epoxi cinza

**Motor:** 1.1/2HPT4P

**Classe de proteção do motor:** IP55

**Rotação:** 1700 rpm

**Corrente:** (de acordo com a plaqueta do motor)

**Tensão:** 220/380/440V

**Ruído:** 92 dBA

**Cabo de ligação:** cabo pp 5 metros

**Peso aproximado :** 40,0 Kg

**Embalagem :** filme stretch 900x700x1150mm

## Exaustor EQ600T4 Fancooler

OBS. DESENHOS ILUSTRATIVOS

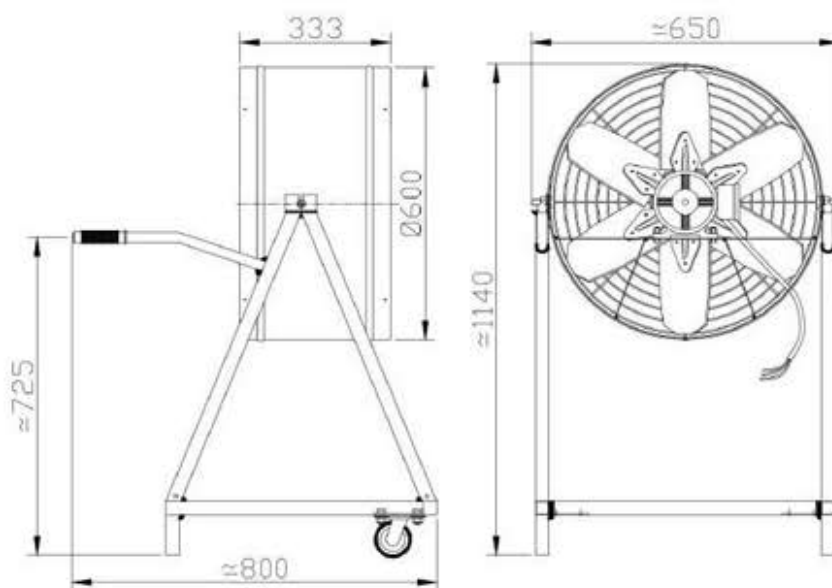

**CURVA CARACTERÍSTICA**  
(20°C/760 mm Hg)

**ESQUEMA DE LIGAÇÃO**  
VIDE PLAQUETA DO MOTOR

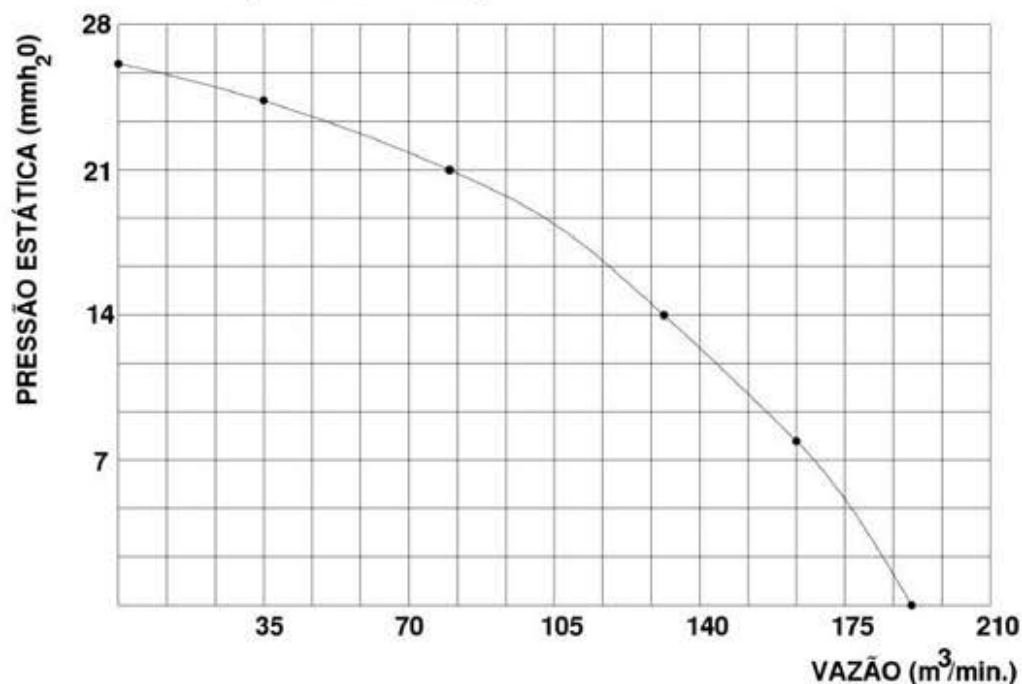

Todos os valores registrados neste folheto estão sujeitos a alterações sob critério do fabricante sem prévio aviso.

**CÓPIA NÃO CONTROLADA**