

**Exaustor
EQ1000TRT6**

OBS. FOTO E DESENHOS ILUSTRATIVOS

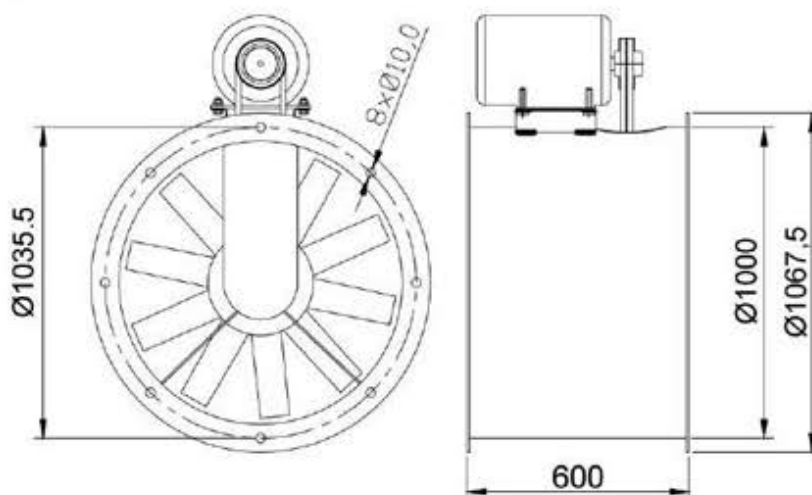

**CURVA CARACTERÍSTICA
(20°C/760 mm Hg)**

**ESQUEMA DE LIGAÇÃO
VIDE PLAQUETA DO MOTOR**

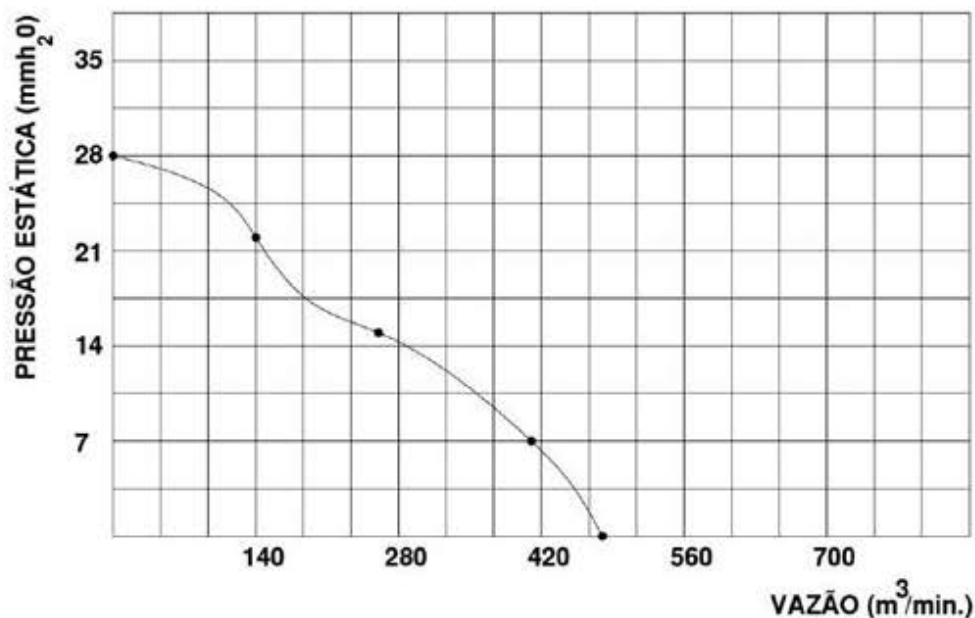

Todos os valores registrados neste folheto estão sujeitos a alterações sob critério do fabricante sem prévio aviso.

CÓPIA NÃO CONTROLADA