

**Exaustor
EQ400TRM4**

OBS. FOTO E DESENHOS ILUSTRATIVOS

Características

Carcaça: chapa aço carbono
 Hélice: com cubo de alumínio injetado e 6 pás de aço galvanizado.
 Temperatura admissível de trabalho: -10°C a +40°C
 Pintura: epoxi cinza
 Motor: 1,0HPM4P
 Classe de proteção do motor: IP21
 Rotação: 2000 rpm
 Corrente: (de acordo com a plaqueta do motor)
 Tensão: 127/220V
 Ruído: 85 dBA
 Peso aproximado : 37,5 Kg
 Embalagem : filme stretch + pallets madeira
 650x650x520mm

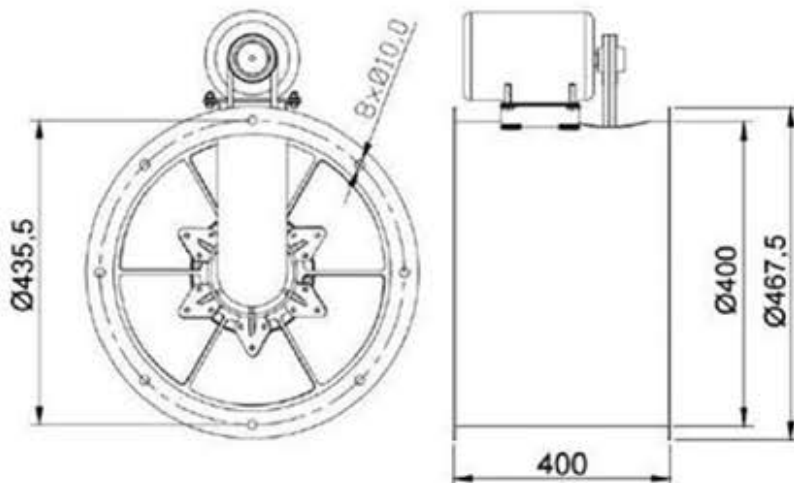

**ESQUEMA DE LIGAÇÃO
VIDE PLAQUETA DO MOTOR**

**CURVA CARACTERÍSTICA
(20°C/760 mm Hg)**

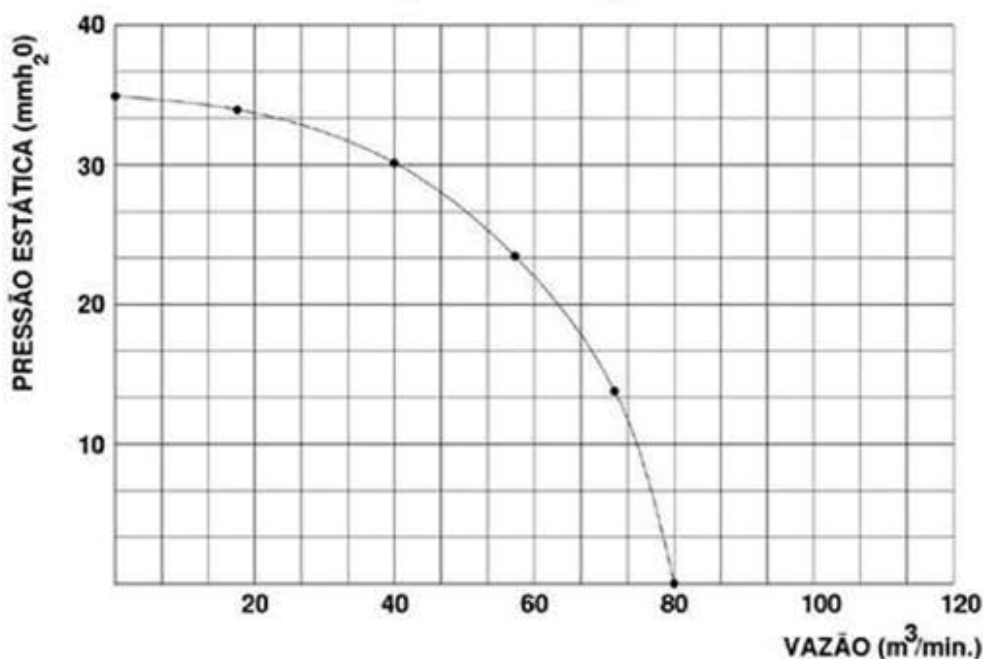

Todos os valores registrados neste folheto estão sujeitos a alterações sob critério do fabricante sem prévio aviso.

CÓPIA NÃO CONTROLADA