

**Exaustor Centrífugo
CQ3T4SC FANCOOLER**

OBS.: FOTO E DESENHOS ILUSTRATIVOS



Características

Carcaça: chapa de aço carbono;
Girante: alumínio fundido;
Temperatura admissível de trabalho: -10°C à +40°C;
Pintura: tinta epoxi cinza;
Motor: 1,5 HP T4P;
Classe de proteção do motor: IP55;
Rotação: 1750 rpm;
Corrente: (de acordo com a plaqueta do motor)
Tensão: 220/380/440 V;
Ruído: 82 dBA;
Peso aproximado: 48 kg.

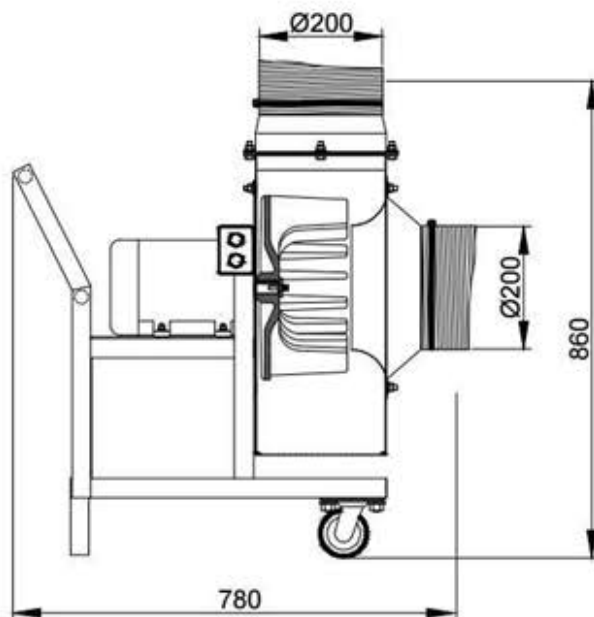

ESQUEMA DE LIGAÇÃO
VIDE PLAQUETA DO MOTOR

CURVA CARACTERÍSTICA (20°C/760mm Hg)

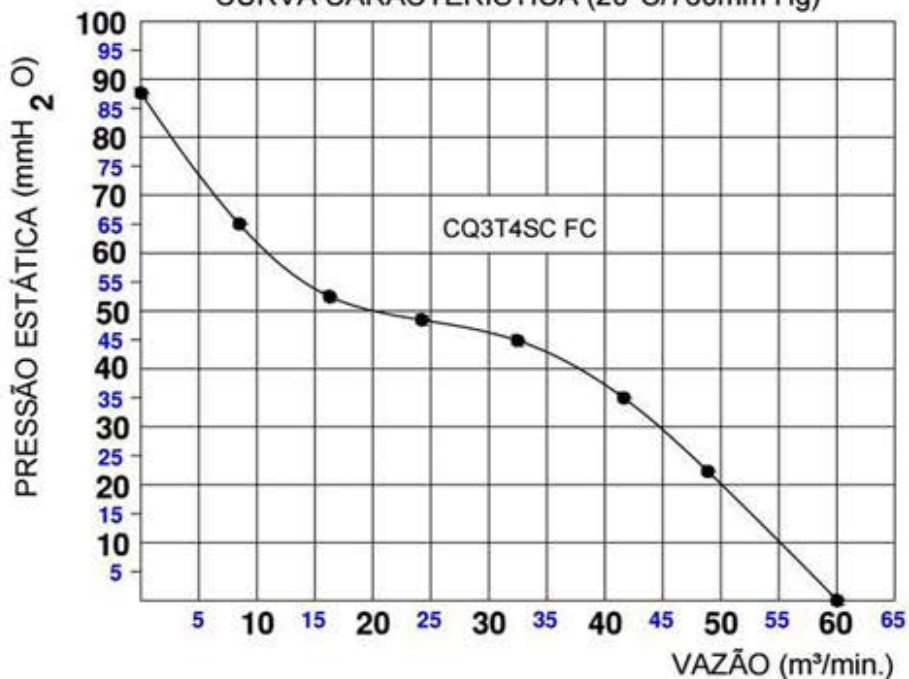

Todos os valores registrados neste folheto estão sujeitos a alterações sob critério do fabricante sem prévio aviso.

CÓPIA NÃO CONTROLADA