

Exaustor Centrífugo CQ3T2RD

OBS. FOTO E DESENHOS ILUSTRATIVOS

CURVA CARACTERÍSTICA
(20°C/760 mm Hg)

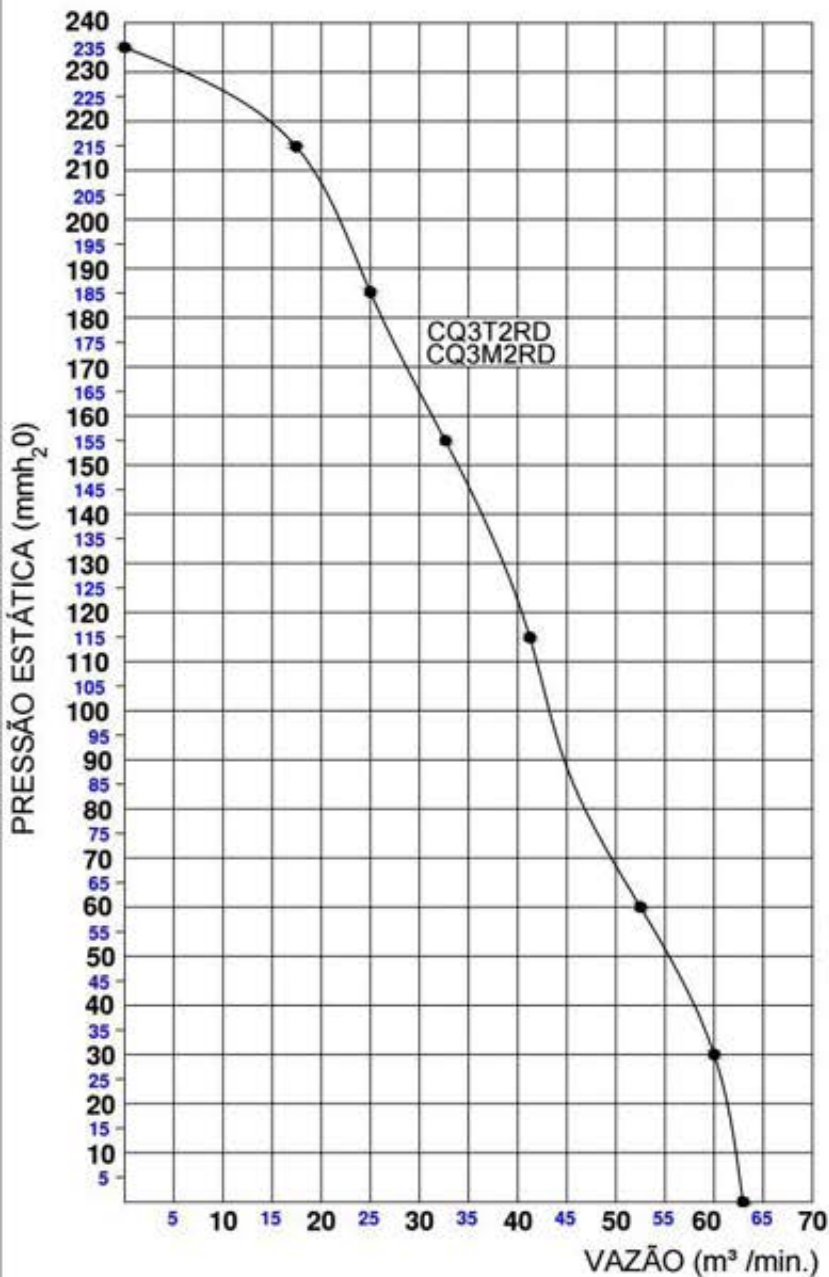

Características

Carcaça: chapa aço carbono

Girante: alumínio fundido

Temperatura admissível de trabalho: -10°C a +40°C

Pintura: epoxi cinza

Motor: 3,0HPT2P

Classe de proteção do motor: IP55

Rotação: 3550 rpm

Corrente: (de acordo com a plaqueta do motor)

Tensão: 220/380/440V

Ruído: 98 dBA

Peso aproximado : 32,0 Kg

Embalagem : filme stretch 420x540x530mm

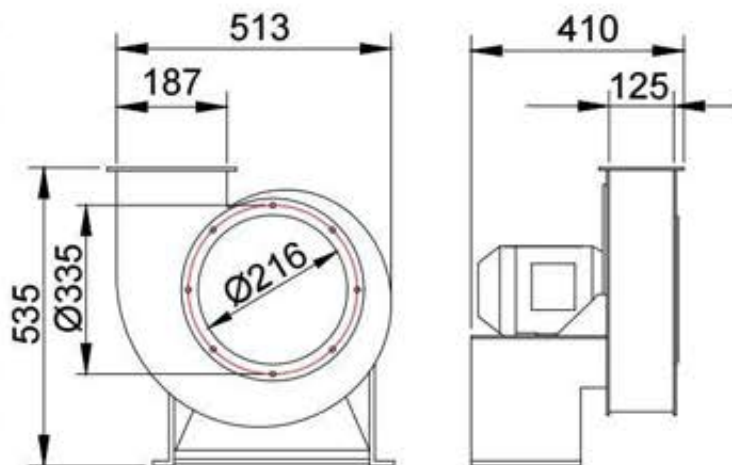

ESQUEMA DE LIGAÇÃO
VIDE PLAQUETA DO MOTOR

Todos os valores registrados neste folheto estão sujeitos a alterações sob critério do fabricante sem prévio aviso.

CÓPIA NÃO CONTROLADA