

**Ventilador Alta Vazão Naval  
VAQ14T4 Naval**

OBS. DESENHOS ILUSTRATIVOS

**Características**

**Carcaça:** chapa aço carbono com grade de proteção no lado da hélice  
**Hélice:** com cubo em alumínio fundido e 3 pás de aço galvanizado minimizado  
**Temperatura admissível de trabalho:** -10°C a +40°C  
**Pintura:** tinta epoxi vermelha  
**Motor:** 1/4HPT4P  
**Classe de proteção do motor:** IP54  
**Rotação:** 1700 rpm  
**Corrente:** 1,14/0,66 A  
**Tensão:** 220/380V  
**Vazão:** 4200m<sup>3</sup>/h  
**Ruído:** 70 dBA  
**Peso aproximado:** 14,0 Kg  
**Embalagem:** caixa de papelão 520x520x1050mm

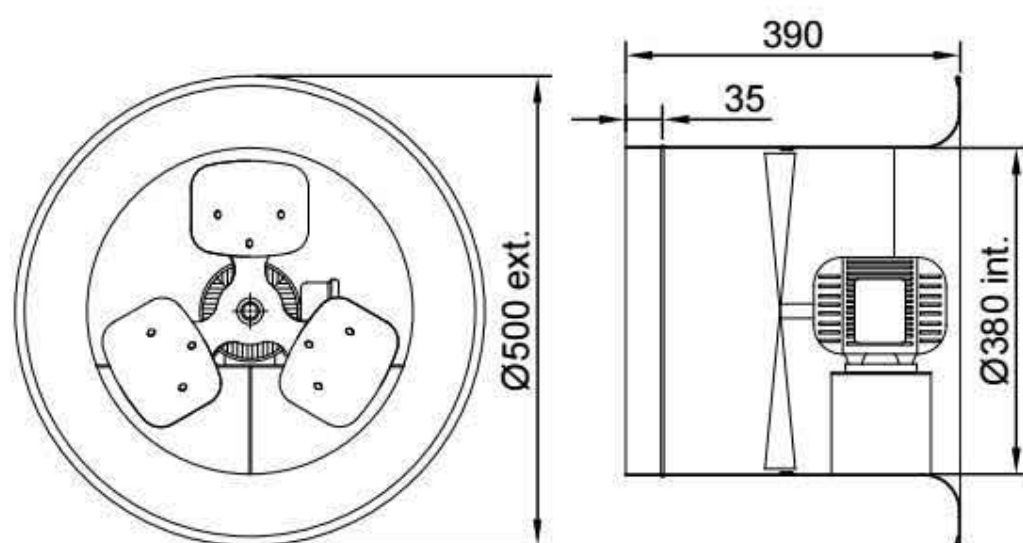

ESQUEMA DE LIGAÇÃO  
VIDE PLAQUETA DO MOTOR

Acessório  
Não incluso

**Duto Espiral**

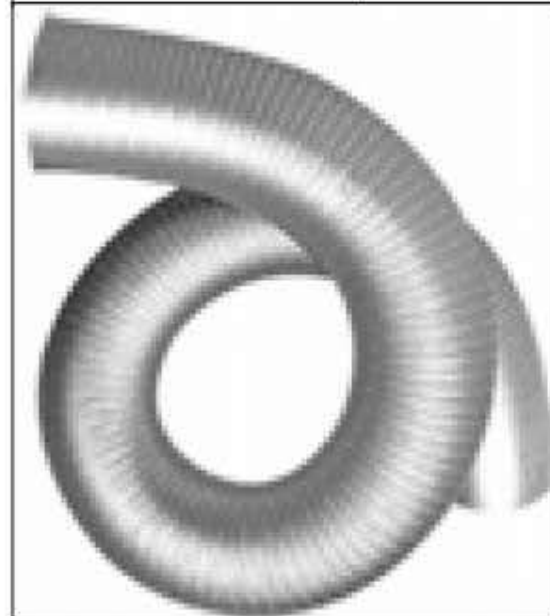

**Características:**

Duto flexível sem isolamento interno, formado por duas camadas de alumínio e poliéster e espiral interna em aço.

**Temperatura admissível de trabalho:** -30°C a apróx. 140°C.

**Comprimento do Duto:** 10 metros ou 15 metros.

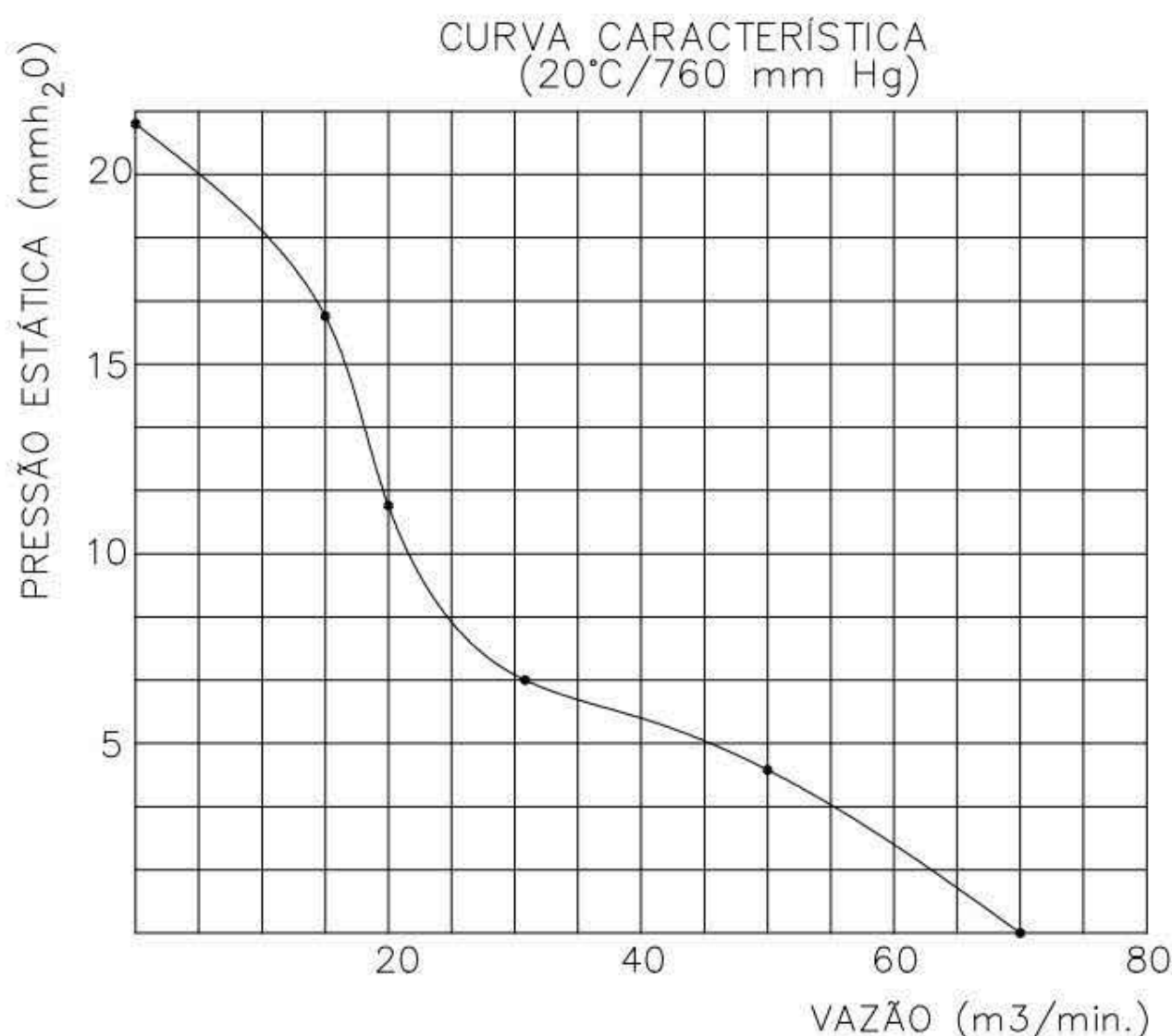

Todos os valores registrados neste folheto estão sujeitos a alterações sob critério do fabricante sem prévio aviso.

**CÓPIA NÃO CONTROLADA**