

## MURAL 280

OBS. DESENHOS ILUSTRATIVOS

### Características

**Carcaça:** em chapa de aço carbono  
**Hélice:** com disco de arraste em nylon e hélice estampada em alumínio.  
**Temperatura admissível de trabalho:** -10°C a +40°C  
**Grade e Carcaça:** pintura em tinta epoxi  
**Motor:** 45/40W  
**Classe de proteção do motor:** IP40  
**Rotação:** 1000 rpm  
**Corrente:** 0,35/0,18 A  
**Tensão:** 127/220V  
**Ruído:** 55 dBA  
**Vazão:** 828 m<sup>3</sup>/h  
**Pressão Estática Máxima:** 6 mmCA

### Dimensões

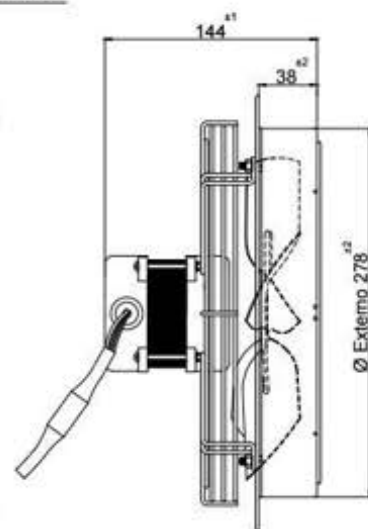
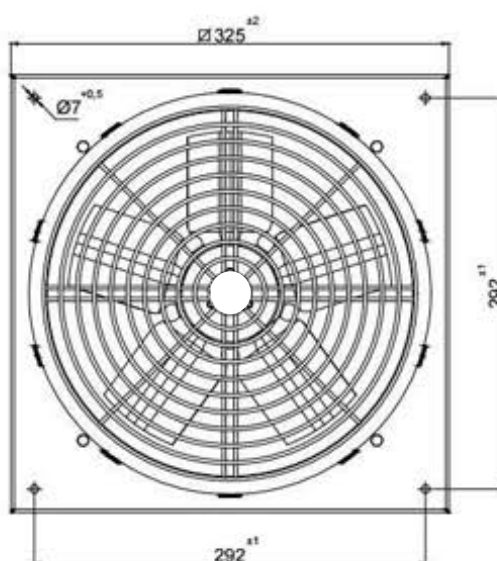

### Instalação

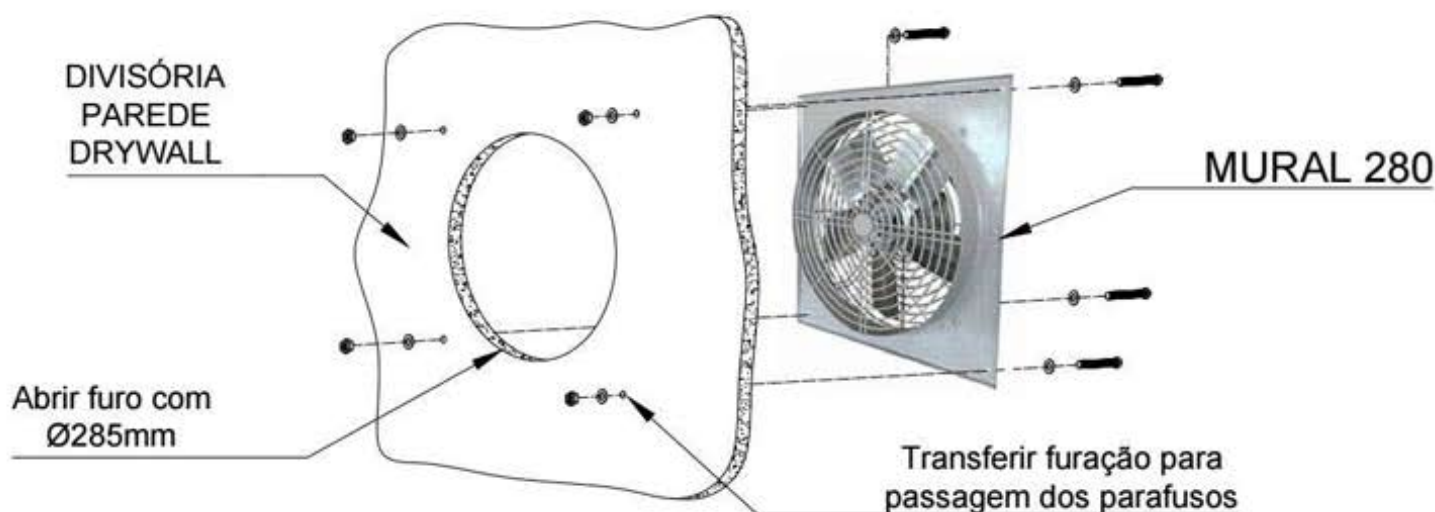

Todos os valores registrados neste folheto estão sujeitos a alterações sob critério do fabricante sem prévio aviso.

**CÓPIA NÃO CONTROLADA**