

Características

Carcça: Grade com aço carbono espaçamento 12 ou 24 mm.

Hélice: com cubo de alumínio fundido e 3 pás de alumínio laminado

Temperatura admissível de trabalho: -10°C a +40°C

Grade: zincada a fogo

Motor: 0,75HPT6P c/ flange C-DIN (WEG)

Classe de proteção do motor: IP55

Rotação: 1100 rpm

Corrente: 3,08/1,78A

Tensão: 220/380-440V

Peso aproximado : 27,0 Kg

Embalagem : caixa de papelão 622x622x396mm

Motoventilador MVQ600T6 WEG

OBS. DESENHOS ILUSTRATIVOS

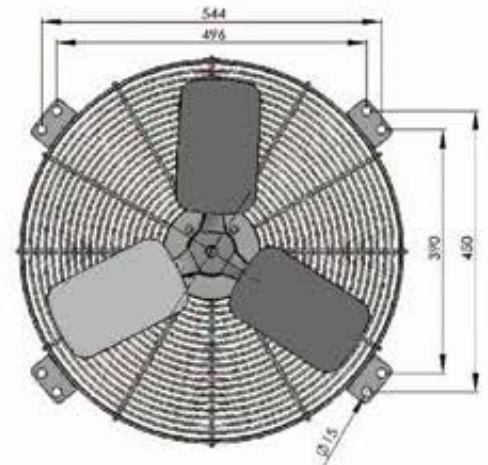
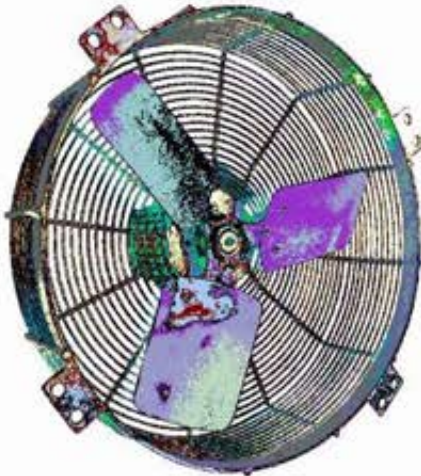

CURVA CARACTERÍSTICA
(20°C/760 mm Hg)

ESQUEMA DE LIGAÇÃO
VIDE PLAQUETA DO MOTOR



Todos os valores registrados neste folheto estão sujeitos a alterações sob critério do fabricante sem prévio aviso.

CÓPIA NÃO CONTROLADA