

## Soprador Centrífugo SCQ5T2 RD

OBS. FOTO E DESENHOS ILUSTRATIVOS



ESQUEMA DE LIGAÇÃO  
VIDE PLAQUETA DO MOTOR

CURVA CARACTERÍSTICA  
(20°C / 760mm Hg)

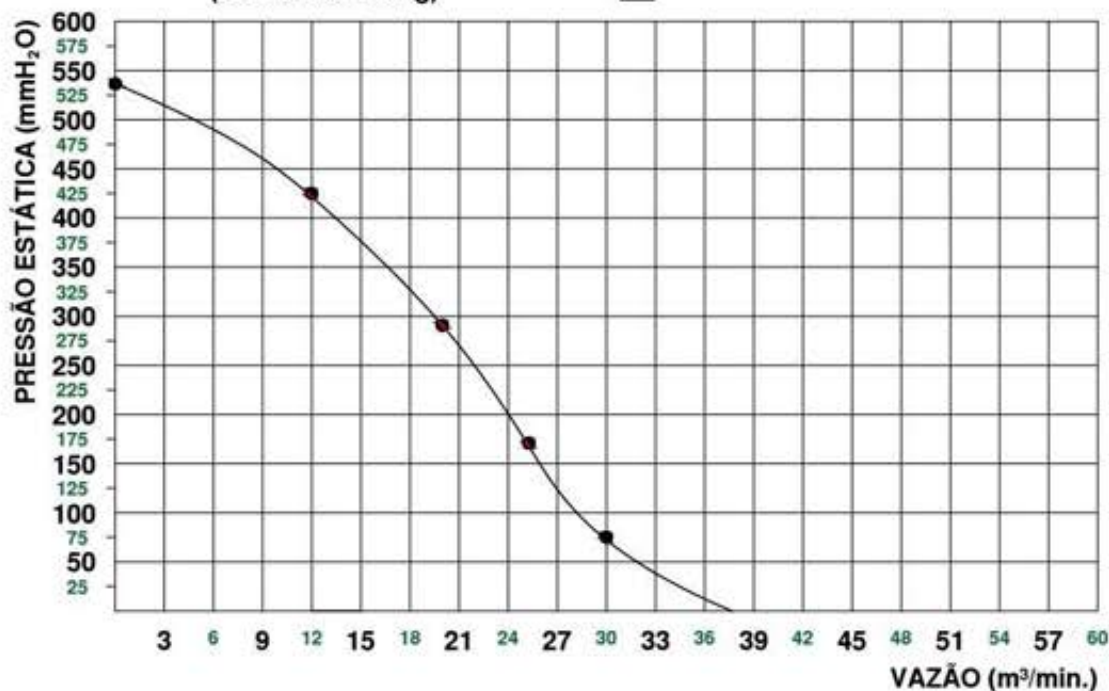

### Características

Carcaça: Chapa aço carbono;  
 Girante: Alumínio fundido em molde permanente;  
 Temperatura admissível de trabalho: -10°C à +40°C;  
 Pintura: Tinta epoxi cinza;  
 Motor: 5HPT2P e Flange tipo "FF";  
 Classe de proteção do motor: IP55;  
 Rotação: 3510 rpm;  
 Corrente: 12,8/7,39/6,38 A;  
 Tensão: 220/380/440 V;  
 Ruído: 100,00 dBA;  
 Peso aproximado: 64,00 kg;  
 Embalagem: Filme stretch + Pallet de madeira  
 820x575x450mm

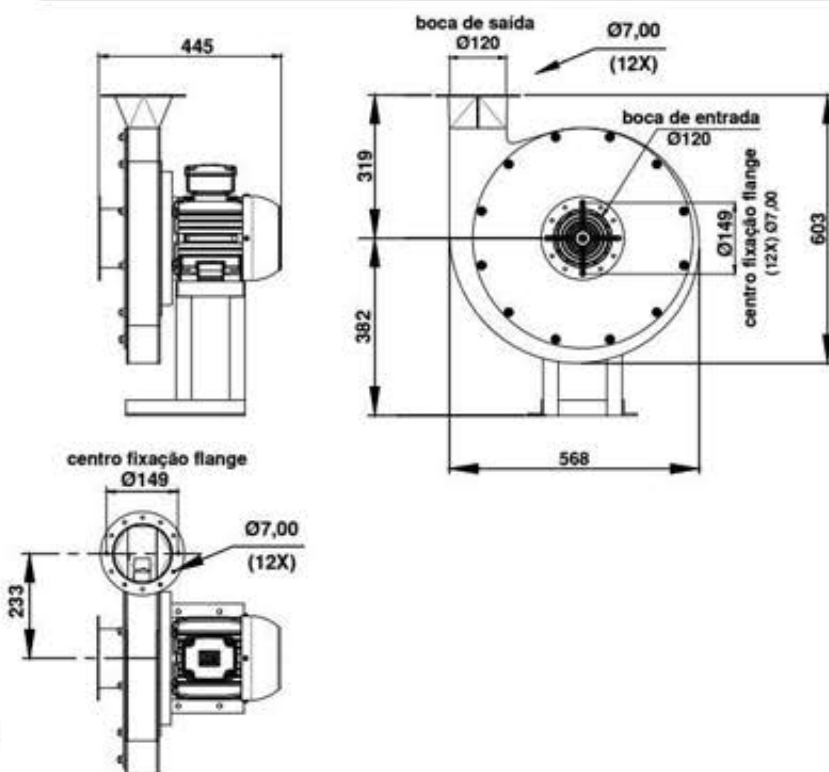

Todos os valores registrados neste folheto estão sujeitos a alterações sob critério do fabricante sem prévio aviso.

**CÓPIA NÃO CONTROLADA**