

## Soprador Centrífugo SCQ7T2 RD

OBS. FOTO E DESENHOS ILUSTRATIVOS

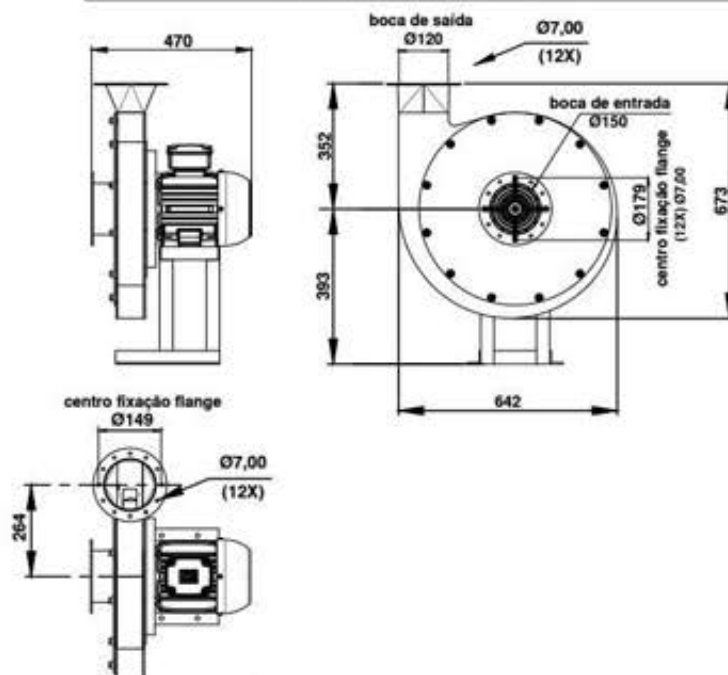

ESQUEMA DE LIGAÇÃO  
VIDE PLAQUETA DO MOTOR



**CURVA CARACTERÍSTICA**  
(20°C / 760mm Hg)

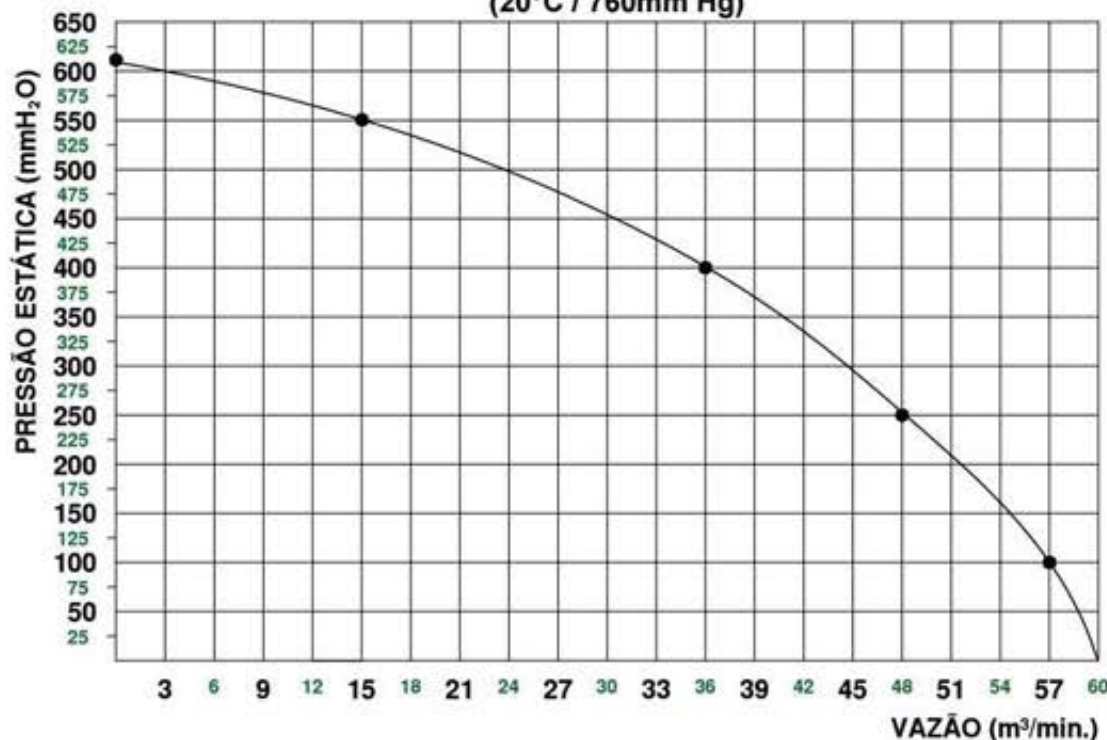

Todos os valores registrados neste folheto estão sujeitos a alterações sob critério do fabricante sem prévio aviso.

**CÓPIA NÃO CONTROLADA**

### Características

Carcaça: Chapa aço carbono  
 Girante: Alumínio fundido  
 Temperatura admissível de trabalho: -10°C à +40°C  
 Pintura: epoxi cinza  
 Motor: 7,5HPT2P e Flange tipo "FF"  
 Classe de proteção do motor: IP55  
 Rotação: 3510 rpm  
 Corrente: 18,8/10,9/9,40 A  
 Tensão: 220/380/440 V  
 Ruído: 100 dBA  
 Peso aproximado: 74,00 kg  
 Embalagem: Filme stretch + Pallet de madeira  
 890x650x550mm