

**Ventilador Aviário
QLA150T8**

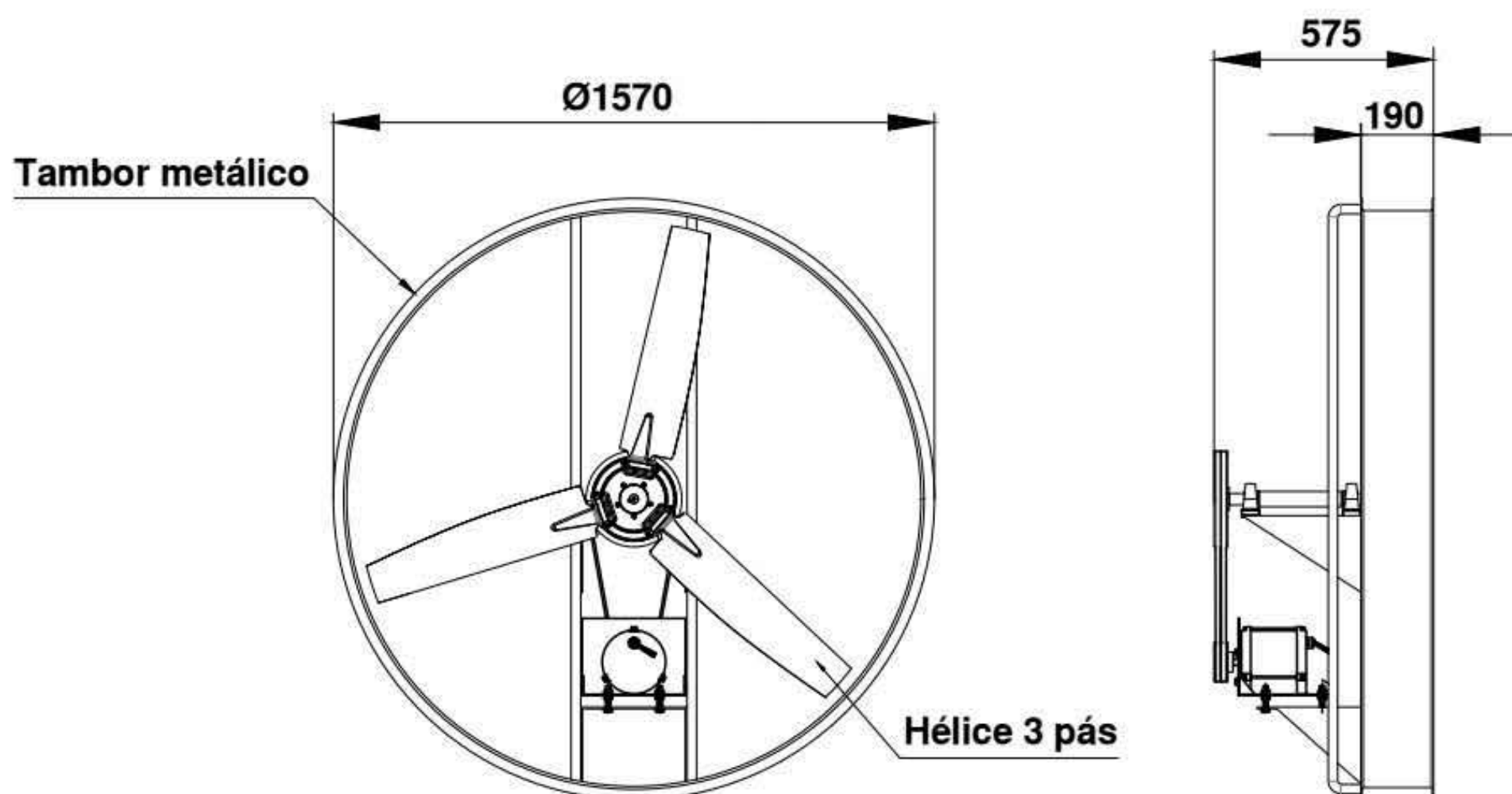

Dimensões

OBS. FOTO E DESENHOS ILUSTRATIVOS



Características

Carcaça: Reforçada em chapa de aço carbono pintada em epoxi.

Hélice: Polipropileno (PPG)

Temperatura admissível de trabalho: -10°C a +40°C

Motor: 1/2 Trifásico

Classe de proteção do motor: IP55

Rotação: 360 rpm

Corrente: 2,0/2,16 A

Tensão: 220/380V

Vazão: 32000m³/h

Ruído: 74 dBA

Equipado com grade de proteção de ambos os lados

Peso aproximado : 40,0 Kg

Embalagem : estrado de madeira 1600x800x1720mm

Todos os valores registrados neste folheto estão sujeitos a alterações sob critério do fabricante sem prévio aviso.

CÓPIA NÃO CONTROLADA